

# Montageanleitung

## **E**STAHL **»**

### Schnellbautreppe



Stand Juni 2012

Irrtum, Produkt- und Preisänderungen vorbehalten

E-Stahl Ltd.  
NL Deutschland  
Gewerbegebiet  
Im Schiffels 29  
D-55491 Büchenbeuren

Telefon +49 (0)6543 818 33-0  
Fax +49 (0)6543 818 33-50  
kontakt@e-stahl.info  
www.e-stahl.info  
Geschäftsführer: Sven Marx



**ISO 9001 : 2008**  
**Zertifikat: 01 100 070207**

Bankverbindung  
Volksbank Hunsrück- Nahe eG.  
Konto: 7108049, BLZ 560 614 72  
Swift: GENO DE D1KHK  
IBAN: DE44560614720007108049

Folgendes Werkzeug benötigen Sie zur Montage:



Bohrmaschine/Schlagschrauber

Trennschleifer

Metallbohrer  $\varnothing$  13 mm



oder



Zinkpaste mit Pinsel oder Zinkspray



2x Ratsche oder 2x Schraubenschlüssel mit 19er Nuss/Weite

1 x Ratsche / 1x Schraubenschlüssel mit 17er Nuss/Weite

1 x Ratsche oder 1 x Schraubenschlüssel mit 10er Nuss/Weite



Wasserwaage



Aluminiumleiter

Schlosserhammer (500g)

**Herzlichen Glückwunsch zum Erwerb einer Schnellbautreppe von E-stahl.**

Bevor Sie mit der Montage anfangen, sollten Sie nochmals die Vollständigkeit der gelieferten Treppe überprüfen. Die Schnellbautreppe sollte mit mindestens zwei Personen aufgebaut werden.

### 1) Treppenwangen vorbereiten und zuschneiden

Die Treppenwange schneiden Sie Ihren Bedürfnissen mit einem großen Trennschleifer oder einer passenden Eisensäge zurecht. Ihre E-stahl Treppenwange hat ein Anfangsstück welches mit dem Fuss Stück am Boden verschraubt wird. Dies erkennen Sie an dem eingestanzen oder beschrifteten Buchstaben GR/GL (Gitterrostwange Rechts bzw. Links) oder LR/LL (Lochblechwange Rechts bzw. Links).

Die Wange können Sie entsprechend Ihren Vorgaben kürzen, das Maß von Anfang des letzten Langlochs bis zum Ende der Treppenwange muss 166 mm betragen.

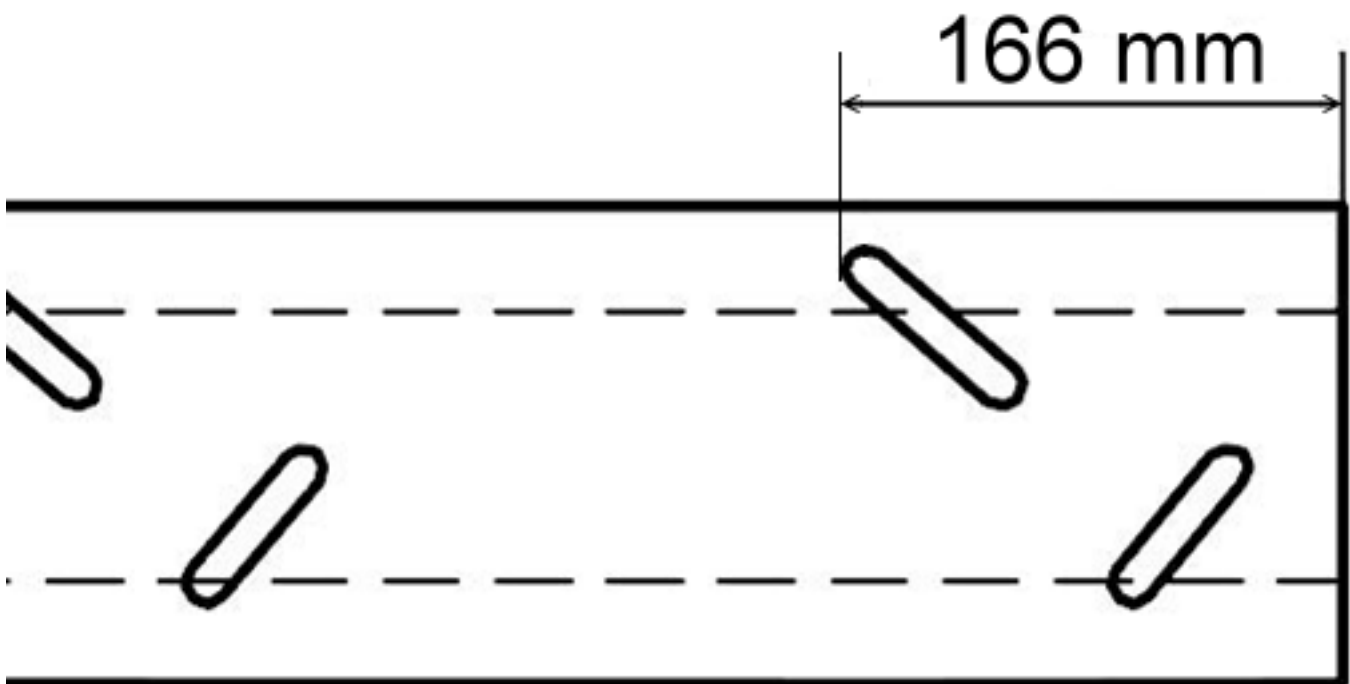

### 2) Fuß stücke für Boden und Wandmontage befestigen

Befestigen Sie nun die Fuß stücke mit der Treppenwange (Abbildung 2 / 3 & 3.1). Wiederholen Sie den Vorgang am anderen Ende der Treppenwange. Schrauben Sie 3 Stufen (unten / mittig / oben) zwischen die vorbereiteten Treppenwangen (Abbildung 4). Sollte aufgrund der Treppenneigung das vorgestanzte Langloch nicht mit dem Fuss stück / Winkelstück zu verbinden sein, ist hier ein Loch zu bohren (mind.  $\varnothing$  13mm).



Abbildung 2



Abbildung 3

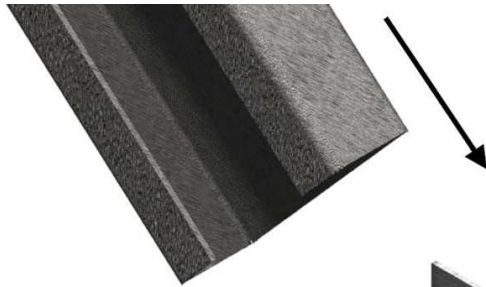

Abbildung 3.1



Abbildung 4

### 4) Montage der Treppenwange (z.B. an einer Wand / Podest)

Bringen Sie die Treppe in die endgültige Position (Abbildung 4) und verbinden Sie die aufgerichtete Treppe mit der Wand und Boden.

### 5) Montage der Treppenstufen

Das Grundgerüst Ihrer Schnellbautreppe steht nun und Sie können mit der Montage Ihrer Treppenstufen beginnen. Mit Hilfe der Langlöcher können Sie die Treppenstufen unter Verwendung einer Wasserwaage exakt justieren (Abbildung 6).



Abbildung 6

### 6) Geländermontage (verzinktes Geländer)

Bereiten Sie den Geländerpfosten zur Montage vor, ohne jedoch die Schrauben der Montageplatte endgültig festzuziehen (Abbildung 7).

Führen Sie den vormontierten Pfosten nun in das C-Profil Ihrer Treppenwanne ein und ziehen Sie die Schrauben an. Mit Hilfe einer Wasserwaage können Sie den Pfosten exakt ausrichten. Der Abstand von Pfosten zu Pfosten darf nicht mehr als 800 mm betragen (Abbildung 12).

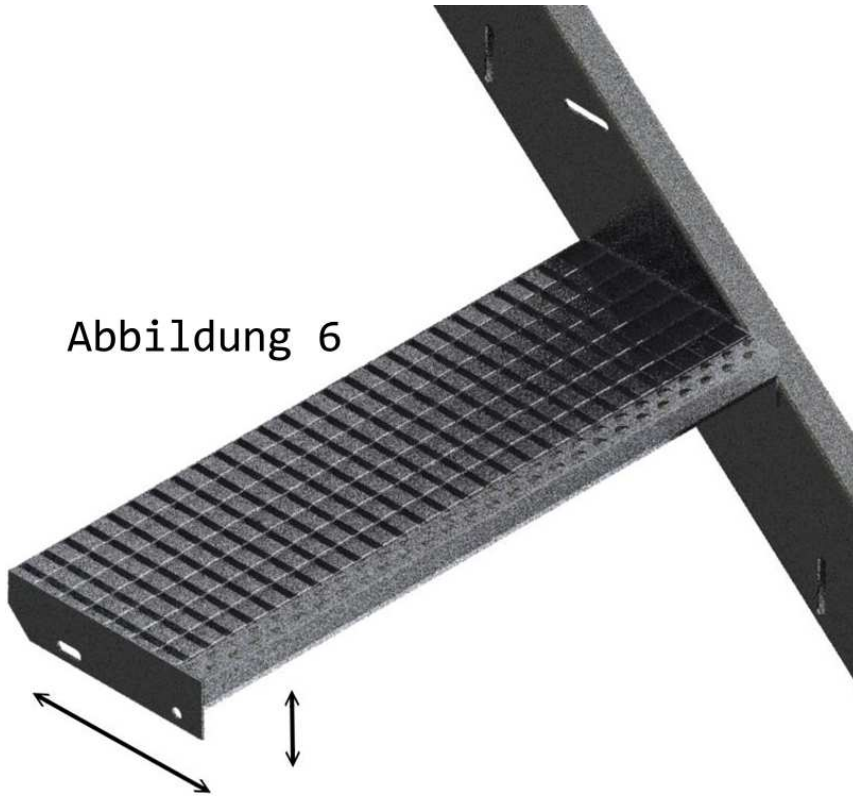
Befestigen Sie nun alle Geländerpfosten an Ihrer Treppenwanne. Führen Sie nun die Füllstäbe in die Hakenschrauben ein und achten Sie darauf das Anfang und Ende der Füllstäbe gleichmäßig abschließen. Montieren Sie im nächsten Arbeitsschritt den Handlauf und ergänzen Sie diesen mit den beiliegenden Kunststoffkappen (Abbildung 8).

**Kontrollieren Sie den festen Sitz aller Schrauben.**



Abbildung 7



Abbildung 8

### 7) Geländermontage (Edelstahl Geländer)

Montieren Sie alle Querstabhalter an die Geländerpfosten. Danach befestigen Sie die Ankerplatte (Abbildung 10) am Pfosten. Führen Sie den vormontierten Pfosten nun in das C-Profil Ihrer Treppenwanne ein und ziehen Sie die Schrauben an. Mit Hilfe einer Wasserwaage können Sie den Pfosten exakt justieren. Der Abstand von Pfosten zu Pfosten darf nicht mehr als 800 mm betragen (Abbildung 12).

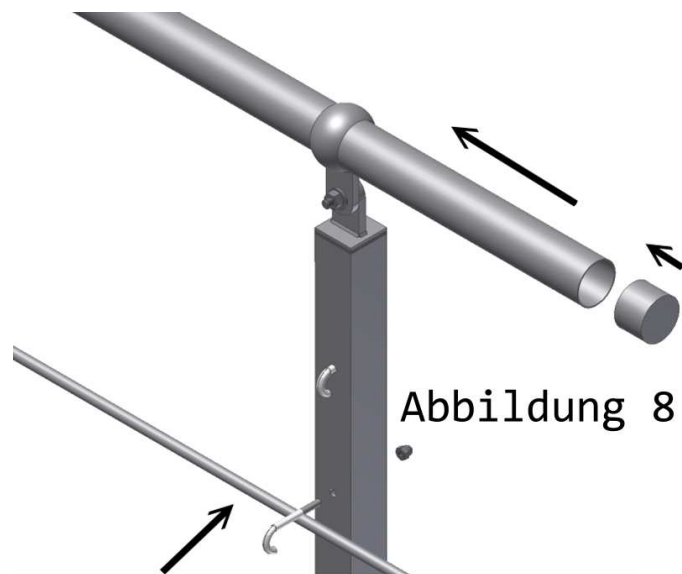
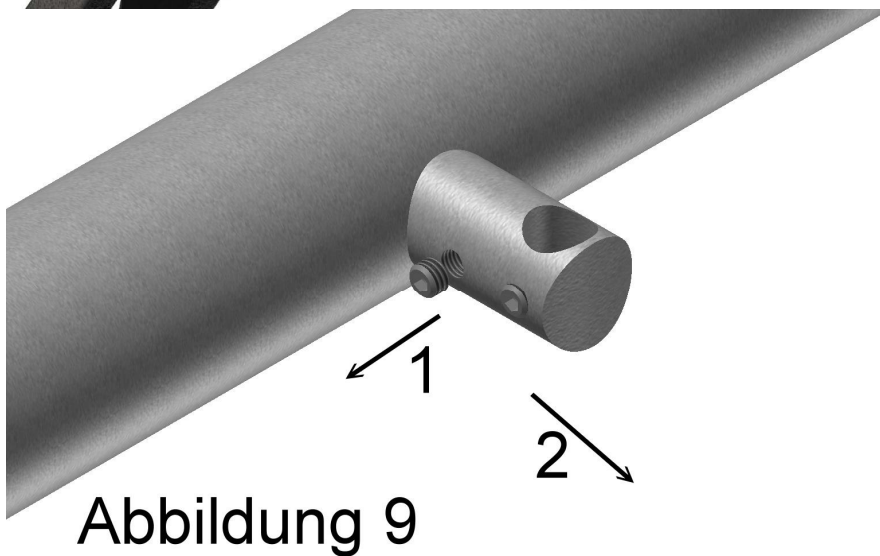
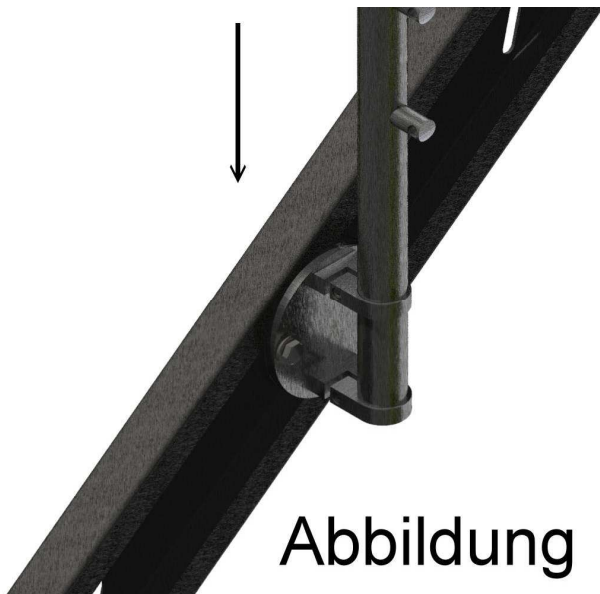

Um die Füllstäbe zu montieren gehen Sie wie folgt vor:

Lösen Sie die Innensechskant Madenschraube an allen Querstabhaltern und nehmen Sie diesen ab (Abbildung 9). Schieben Sie pro Geländerpfosten 1 Querstabhalter auf den Füllstab. Schrauben Sie jetzt die Querstabhalter mit dem Füllstab an die Geländerpfosten. Richten Sie den Füllstab aus und ziehen Sie die Schrauben fest.

Im nächsten Schritt schieben Sie Handlaufhalter auf den Handlauf und schrauben diesen am Geländerpfosten fest.

**Kontrollieren Sie den festen Sitz der Schrauben.**

### 8) Endkontrolle

Kontrollieren Sie erneut **alle** Verschraubungen auf festen Sitz und dass alle Schnittstellen mit Zinkspray / Zinkpaste ausgebesert wurden.

### 9) Pflege

Bei einer verzinkten Schnellbautreppe fällt kaum Pflegeaufwand an. Achten Sie auf Beschädigungen der Treppenstufen und deren korrekten Sitz. **Wenn die Zinkschicht verletzt wird ist diese unverzüglich nachzubessern (mittels Zinkspray oder Zinkpaste).**

Bei einem Edelstahlgeländer ist dieses mindestens einmal pro Jahr mit entsprechenden Edelstahl Pflegespray zu behandeln. Pflegemittel finden Sie in unserem Onlineshop unter [www.edelstahl-gelaender.eu](http://www.edelstahl-gelaender.eu)

Abbildung 12

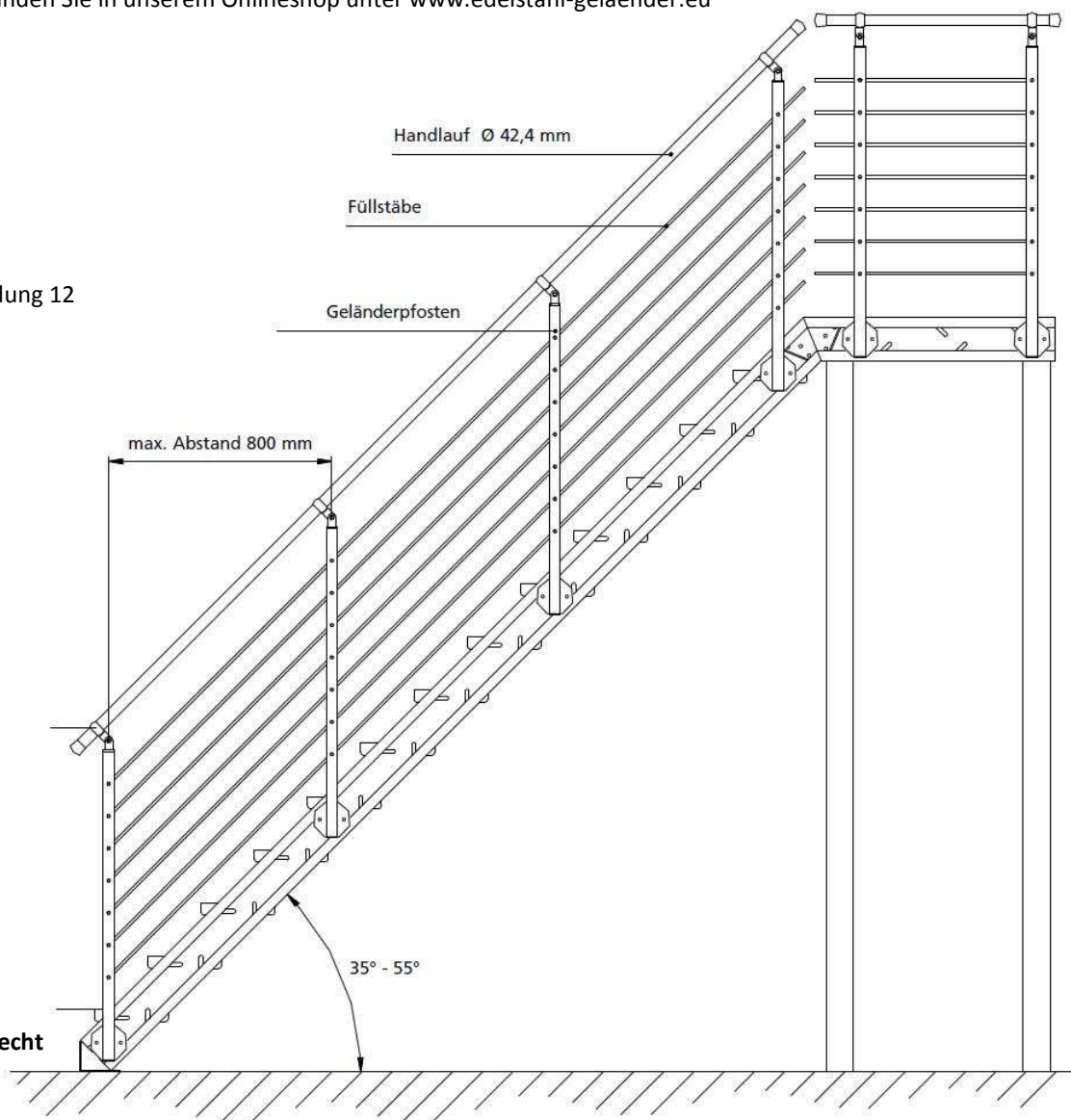

### 10) Urheberrecht

© 2012

Diese Bedienungsanleitung / dieses Dokument ist urheberrechtlich geschützt. Die dadurch begründeten Rechte, insbesondere die der Reproduktion auf Kopierern oder Scannern, der Übersetzung, der Entnahme von Abbildungen und Texten, der Funk-sendung, der Wiedergabe auf photomechanischem oder anderem Wege und der Archivierung/Speicherung auf elektronischen Datenverarbeitungsanlagen bleiben, auch nur bei auszugsweiser Verwendung, vorbehalten.